

D-Fence S



写真は設置イメージです



安全性、デザイン性を兼ね備えた防護柵。

- 建物デザインにコミットした意匠性
- 安全性とデザイン性の両立を可能にするガラスエッジプロテクター採用
- JIS A 4722に準拠

許容荷重 JIS基準に準拠

条件: コンクリ厚180mm 埋込長さ90mm
へりあき135mm

ガラス高さ	許容荷重(ガラス1m当たり)	
	ガラス厚12mm	
	N/m	kgf/m
1.5m	-	-
1.4m	-	-
1.3m	-	-
1.2m	735	75
1.1m	800	81
1.0m	867	88

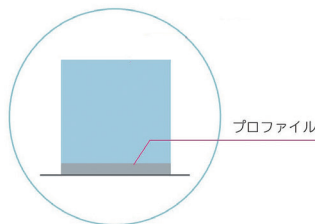

プロファイル床付仕様

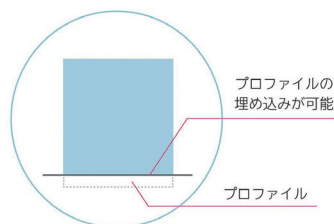

プロファイル埋込仕様

標準仕様

強化ガラス

- 材質: 強化ガラス 透明 ● 厚さ: 12mm
 - 小口: エッジプロテクター
 - オプション: 上部コーナーR15
- ※他のガラスをご希望の際はお問い合わせ下さい

防護柵幅(ガラス幅) (GW) 寸法

- 標準: 879mm ● 最小: 479mm ● 最大: 1079mm
- アルミプロファイル幅(W) -14mm (両端エンドキャップ無し) -7mm

ガラス高さ (GH) 寸法

- 露出施工: 980mm ● 埋め込み施工: 1087mm
 - 直付固定: 970mm ● オーダー寸法可能
- ※直付固定の場合、床とアルミファイルの間にアルミ通し板 t5の設置が必要(寺岡支給)

アルミプロファイル幅 (W) 寸法

- 標準: 900mm (893mm) ● 最小: 500mm (493mm)
- 最大: 1100mm (1093mm)

※()内はアルミプロファイルのみ(エンドキャップ無し)の寸法

防護柵高さ (H) 寸法

- 標準: FL+1000mm

設置方式

- 取付ベース固定: ボルト固定(現場手配)
- 直付固定: オールアンカー固定(現場手配)

D-Fence S

アルミプロファイル

支柱レスのスマートなプロファイル形状で建物のデザインに溶け込みます。

【カラー/仕上げ】

シルバー/アルマイト処理



ブラック/粉体塗装



エッジプロテクター

特殊樹脂をガラスエッジ部に高密着させるエッジプロテクターを標準採用することで安全性とデザイン性を両立させます。



- ガラスと一体化する自然で美しい仕上がり
- 三大性能(耐密着性、耐湿性、耐汚染性)に優れる
- なめらかな感触で、あたりがソフト
- ガラスエッジ部分の欠け・割れを防ぐ

【カラー】

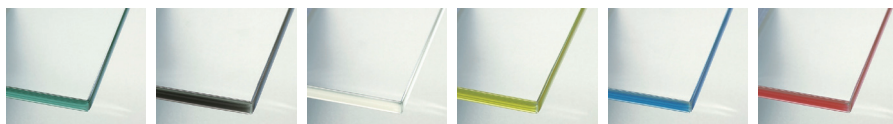

オプション

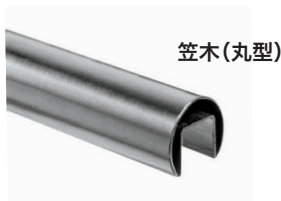

寸法図

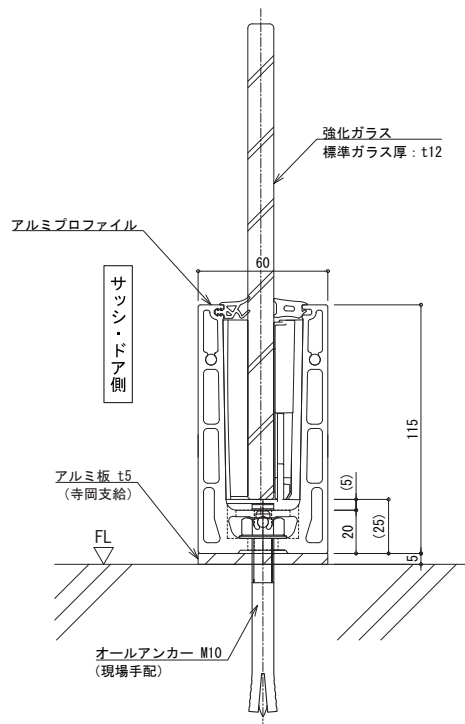
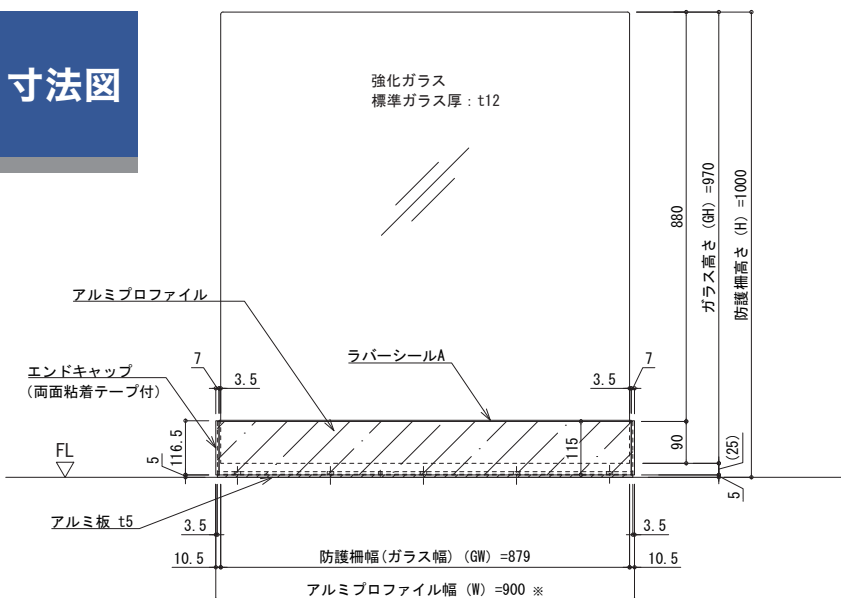

●総発売元



寺岡オートドア株式会社

〒146-0083 東京都大田区千鳥3丁目19番3号

<https://www.teraoka-autodoor.co.jp/>

●販売施工店